

1. 注意事項：

- 1-1 一般油壓碟剎有分兩種油系，包含礦物油及DOT4，組裝時請先確認清楚產品油系後始可安裝，請勿使用錯誤油系，以避免破壞剎車系統。
- 1-2 組裝時須由專業合格的技師，並使用正確的工具進行安裝。

2. 所需工具：

梅花板手，六角板手，開口板手，(注射器M5+M5S轉接頭+O環)X2，乾淨抹布，礦物油(或DOT4)剎車油。

3. 排放舊剎車油：

換裝新剎車油時，須先使用空的注射器一端加壓、一端抽真空將舊剎車油排出(如FIG.1→FIG.2)；更換下來之剎車油請交由回收單位處理。

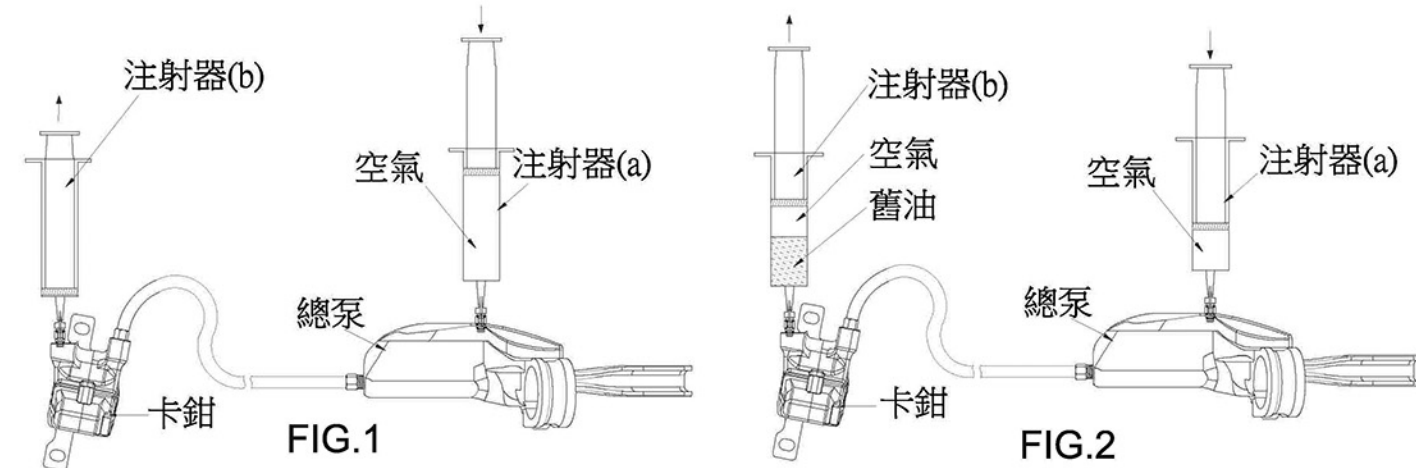

4. 剎車油安裝步驟：

- 4-1 於M5S轉接頭與注射器M5鎖設，以形成總泵專用注射器(a)，預先注入9分滿之剎車油(約25CC)；另再配合將M5S轉接頭與注射器M5鎖設，以形成卡鉗專用注射器(b)(需依不同品牌及規格，選擇適當之接頭配合，請參照右圖規格表)。
- 4-2 將總泵旋轉至灌油孔朝上位置，旋開M5止漏螺絲並將總泵專用注射器(a)與灌油孔輕輕鎖緊約1~2Nm (9~18 in. lbs)(如FIG.3)。
- 4-3 將未裝剎車油之卡鉗專用注射器(b)與卡鉗之放氣螺絲孔輕輕鎖緊約1~2Nm (9~18 in. lbs)(如FIG.4)。

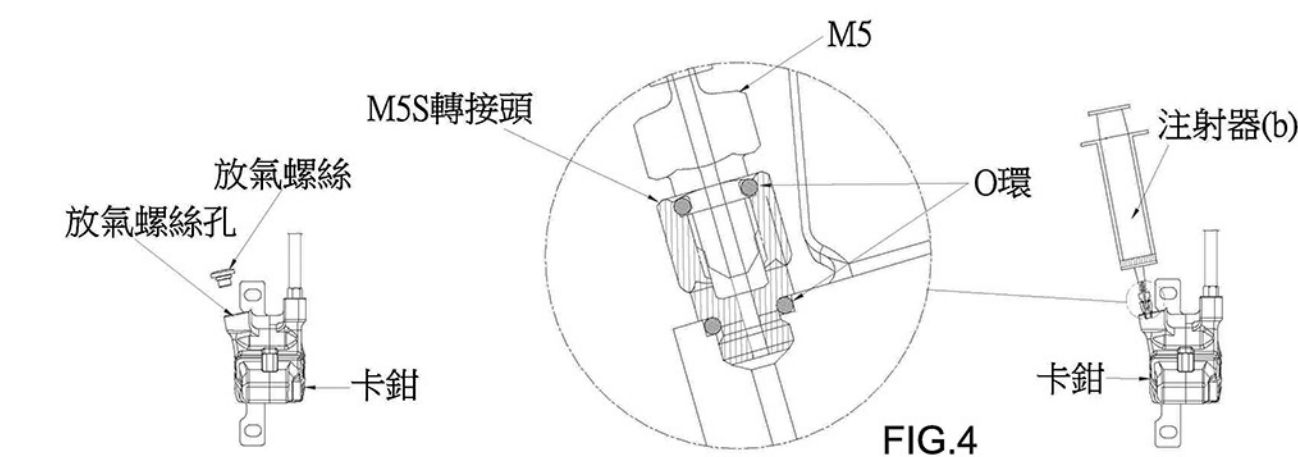
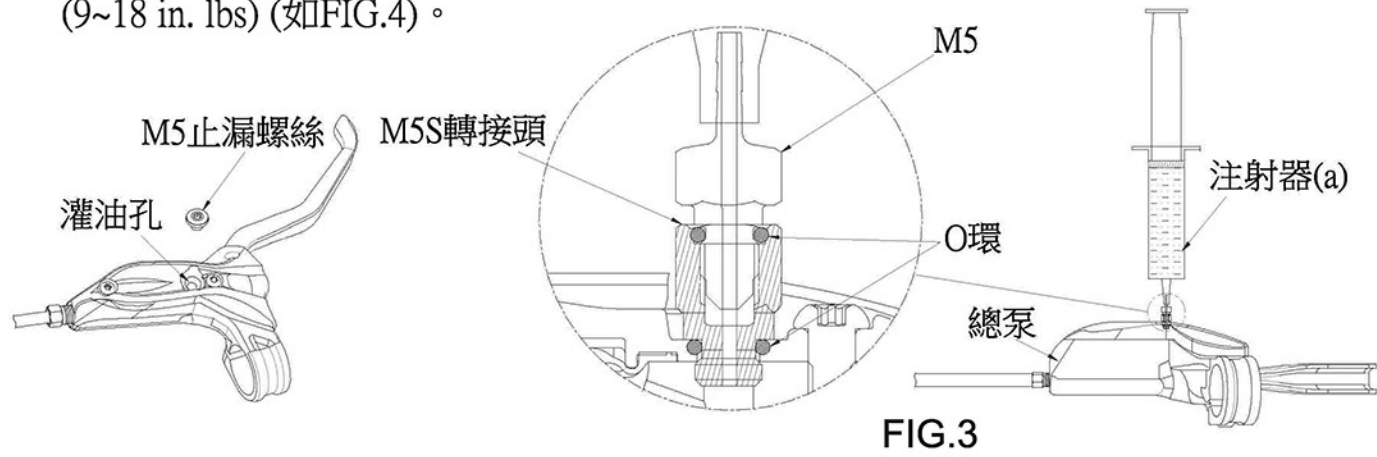

- 4-4 將總泵專用注射器(a)內之剎車油打進油槽，剎車油經油管進入卡鉗後流入卡鉗專用注射器(b)內，再將卡鉗專用注射器內之剎車油打回總泵專用注射器內(如FIG.5)，以往復作動將空氣排除，如此重覆上述注油步驟3-4次，並按壓作動手把數次，最後將剎車油打回總泵專用注射器內；注意在注油過程中，兩端專用注射器內皆須預留些許剎車油，以防止空氣進入油壓碟剎系統中。(注射器需朝上，如FIG.5)
- 4-5 使用抹布將卡鉗專用注射器之M5S轉接頭包覆(以防剎車油溢出)，再將卡鉗專用注射器組全部取下，鎖上放氣螺絲，使用抹布將殘餘之剎車油擦拭乾淨。(可使用器槍吹淨與酒精擦拭協助清潔油漬)

- 4-6 作動手把數次，確認油壓剎車合格後，使用抹布將總泵專用注射器之M5S轉接頭包覆，再將總泵專用注射器組全部取下，鎖上M5止漏螺絲，將殘餘之剎車油擦拭乾淨。(可使用器槍吹淨與酒精擦拭協助清潔油漬)

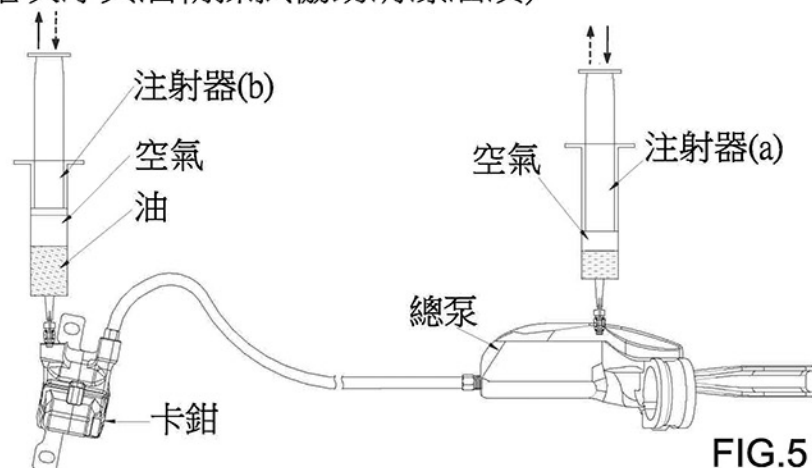

礦物油灌油組		
注射器+轉接頭		廠牌規格
M5 總泵 M5S轉接頭		SHIMANO M355/M395/M445 M446/M447/M505 ZEE XTR SAINT SLX XT DEORE
M5 卡鉗 M6L轉接頭		
M5 總泵 M5S轉接頭		BENGAL ARES ARES 1
M5 總泵 卡鉗 M5S轉接頭		
M5 總泵 M6轉接頭		TEKTRO AURIGA PRO AURIGA SUB AURIGA TWIN AURIGA E-COMP ORION/GEMINI VOLANS/DRACO HDC330/MOTA
M5 卡鉗 M7轉接頭		
M5 (凹槽) 總泵 M6M轉接頭(2014)		
M5 卡鉗 M6轉接頭		MAGURA MT 2/4/6/8
	4MM PU管	使用傳統灌油方式適用於總泵無灌油孔之規格(請參考SHIMANO灌油方法)
DOT4 灌油組		
注射器+轉接頭		廠牌規格
M5 總泵 卡鉗 M5S轉接頭		AVID JUICY 3/3.5 JUICY 5/7 JUICY ULTIMATE ELIXIR 1/3/5 ELIXIR 7/9 ELIXIR R/CR CODE/5/R XX/XO
M5 卡鉗		
M5 總泵 Ø3轉接孔塞		HAYES NINE
M5 總泵 卡鉗		HAYES STROKER TRAIL STROKER CARBON STROKER ACE STROKER GRAM STROKER RYDE RIME PRO PRIME EXPERT PRIME COMP PRIME SPORT DYNO
M5 卡鉗 M6轉接頭		
M5 總泵 M5L轉接頭		

注意：使用後注射器需清洗乾淨，使用時不得有異物或水

